

Installationsanleitung:

LED-Hallenleuchten „InField“ ballwurfsicher



UGR<19



Inhalt

1. Allgemeines
2. Installation mit optionalen Montagebügel
3. Anschlussschema (Dali-2)
4. Dimension
5. Produktübersicht

1.) Allgemeines:

Die ballwurfsichere 150 Watt LED-Hallenleuchte "InField" ist speziell für Sporthallen konzipiert. Die Leuchte hat, durch ein speziell angeordnetes Linsensystem einen sehr niedrigen Blendwert (UGR<19). Die „InField“ LED-Hallenleuchte hat einen integrierten LED-Treiber mit einer DALI-2 Schnittstelle für intelligente Steuerungen. Das pulverbeschichtete Gehäuse ist IP66 geschützt und IK09 stoßfest.

2.) Installation mit Montagebügel

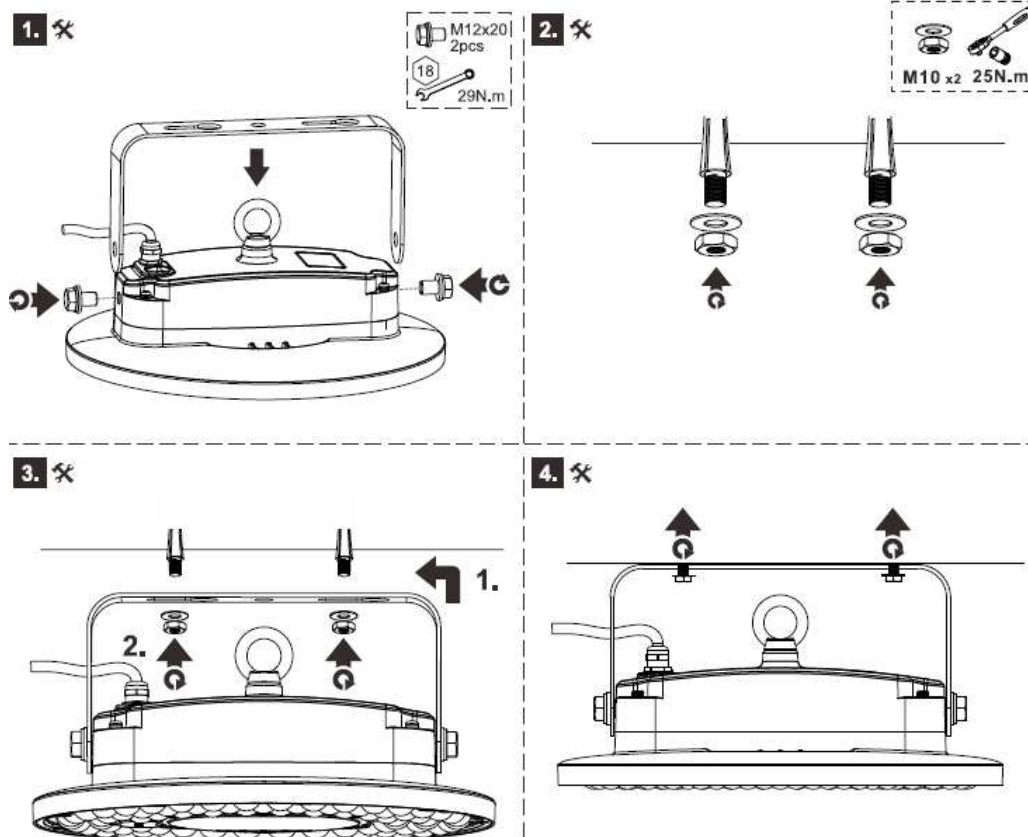

LED-Hallenleuchten „InField“ ballwurfsicher

3.) Anschlusschema: DALI-2 (Digital Addressable Lighting Interface)

- Maximal 64 Leuchten oder/und 16 Gruppen / Dali-Bus
- Maximale Stromaufnahme eines DALI-Kreises beträgt 250 mA.
- Leitungslänge bis 300 Meter (1,5mm² Leiter)

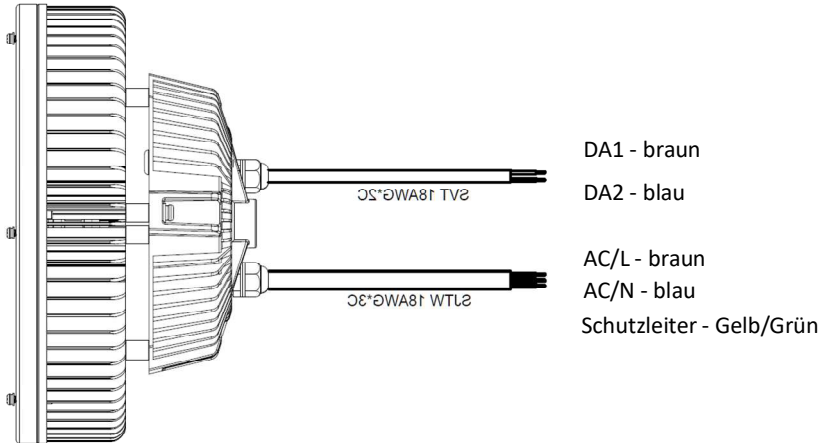

4.) Dimension

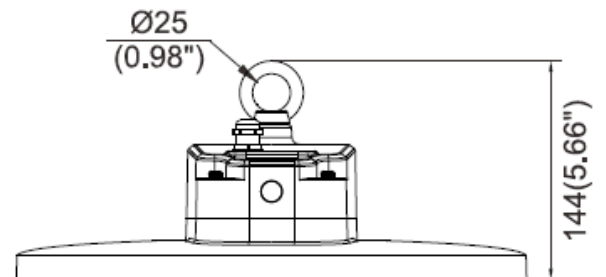
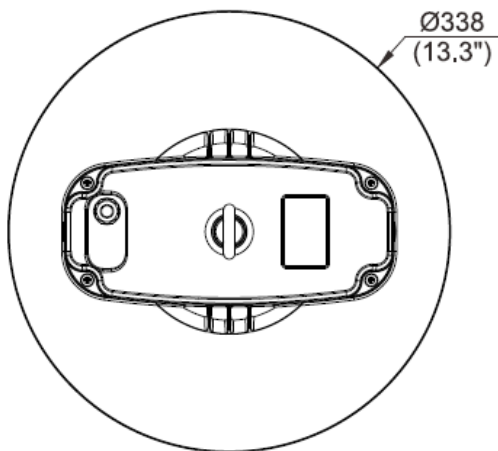

5.) Produktübersicht



- Art. Nr. 56415011
„InField“ Leuchte



- Art. Nr. 564001
Montagebügel



- Art. Nr. 564002
Sicherheitsseil