

Bedienungsanleitung / Installation Instruction

„RK-FL250W-07-G11“ „RK-FL500W-07-G11“ „RK-FL750W-07-G11“



Fehlerbehebung / Troubleshooting

Problem / Problem	Mögliche Ursache / Possible Cause	Lösung / Solution
LEDs funktionieren nicht mehr LEDs stop working	Die Stromleitung ist nicht richtig angeschlossen <i>The power line is improperly connected</i>	Schließen Sie das Netzkabel wieder an <i>Reconnect the power cable</i>
	Der Netzstecker ist lose. <i>The power plug is loose.</i>	Schließen Sie die Stromversorgung fest an. <i>Firmly plug the power in.</i>
	Der LED-Treiber funktioniert nicht richtig. <i>The LED driver malfunctions.</i>	Durch neuen Treiber ersetzen. <i>Replace with new driver.</i>
	Der LED-Chip ist beschädigt. <i>The LED chip is damaged.</i>	Durch neue LEDs ersetzen. <i>Replace with new LEDs</i>
LEDs blinken an/aus LEDs flash on/off	Die Ausgabe des Treibers ist abnormal. <i>The output of the driver is abnormal.</i>	Durch neuen Treiber ersetzen. <i>Replace with new driver.</i>
	Der LED-Chip fällt aus. <i>The LED chip breaks down.</i>	Durch neue LEDs ersetzen. <i>Replace with new LEDs</i>

Technische Parameter / Technical Parameters

Modell Model	Leistung Power	Spannung Input Voltage	Abmessung Dimension	Produktgewicht Productweight	Umgebungstemperatur Ambient Temperature	Lagertemperatur Storage Temperature
RK-FL250W-07-G11	250W	AC100-240V	460,5 x 182,5 x 189,5 mm	8500 g	-40°C - 50°C	-40°C - 80°C
RK-FL500W-07-G11	500W	AC100-240V	486,0 x 361,0 x 393,0 mm	19000 g	-40°C - 50°C	-40°C - 80°C
RK-FL750W-07-G11	750W	AC100-240V	486,0 x 371,0 x 502,0 mm	25000 g	-40°C - 50°C	-40°C - 80°C

Dieses Produkt enthält eine Lichtquelle der Energieklasse <D>
This product contains a light source of energy efficiency class <D>

5 Jahre Garantie

Die Garantie startet mit dem Datum, welches auf der Rechnung an den Erstkäufer angeführt ist.

- Um einen Garantieanspruch geltend zu machen, müssen Schäden möglichst detailliert innerhalb von 60 Tagen schriftlich unter Anführung der Auftragsnummer und der Rechnungsnummer gemeldet werden. Der Verkäufer kann verlangen, dass das Gerät unverzüglich zur Analyse retourniert wird.
- Der Verkäufer entscheidet, ob das Produkt fehlerhaft ist.
- Wenn ein Defekt festgestellt wird, entscheidet der Verkäufer ob das Produkt repariert oder ersetzt wird.
- Kosten welche auf der Käuferseite in Zusammenhang mit dem Austausch des Produktes anfallen, werden nicht ersetzt.
- Die Gesamthaftung des Verkäufers beschränkt sich auf den bezahlten Betrag für das fehlerhafte Produkt.

Folgende Umstände schließen eine Garantie aus:

- Schäden durch höhere Gewalt wie Krieg, Unruhe, Sabotage, Naturgewalten, Explosionen, Feuer, ...
- Schäden durch unsachgemäße Lieferung, Lagerung und Handhabung
- Demontage, Änderungen oder unsachgemäße Wartung oder Reparatur ohne Einverständnis des Verkäufers.
- Schäden, welche durch Verwendung von nicht geeigneten elektrischen Teilen hervorgerufen wurden.
- Nicht sachgemäße Verwendung des Produktes.

5 Years warranty

The guarantee starts on the date stated on the invoice sent to the first buyer.

- In order to make a guarantee claim, damage must be reported in writing in as much detail as possible within 60 days, quoting the order number and the invoice number.
- The seller can demand that the device be returned immediately for analysis.
- The seller decides whether the product is faulty.
- If a defect is found, the seller decides whether the product will be repaired or replaced.
- Any costs incurred on the buyer side in connection with the replacement of the product will not be reimbursed.
- The seller's total liability is limited to the amount paid for the defective product.

The following circumstances exclude a guarantee:

- Damage caused by force majeure such as war, unrest, sabotage, forces of nature, explosions, fire, ...
- Damage due to improper delivery, storage and handling.
- Dismantling, changes or improper maintenance or repair without the consent of the seller.
- Damage caused by the use of unsuitable electrical parts.
- Improper use of the product

Erinnerung / Reminder

Bitte lesen Sie die Bedienungsanleitung vor der Installation und bewahren Sie sie zum späteren Nachschlagen auf.
Please read the instruction manual before installation and keep it for future reference.

Warnung / Warning

- Um Schäden, Stürze, Stromschläge oder Feuer zu vermeiden, modifizieren Sie bitte nicht die Lampe und ersetzen Sie das Zubehör nicht, ohne dies vorher mit dem Lieferanten zu bestätigen
1. To avoid damage, falling, electric shock or fire, please do not modify the lamp or replace accessories without confirming with the supplier first.
- Bitte autorisieren Sie nur qualifiziertes Personal zur Installation der Lampe und stellen Sie sicher, dass sie die Bedienungsanleitung befolgen. Jede unsachgemäße Installation kann zu Stürzen, Stromschlägen, Feuer oder anderen Verletzungen, Schäden oder Gefahren führen.
2. Please authorize only qualified personnel to install the lamp and ensure they follow the instruction manual. Any improper installation might cause falling, electric shock, fire, or other injury, damage or hazard.
- Bitte trennen Sie die Stromversorgung vor der Installation oder Wartung der Lampe.
3. Please disconnect power before installation or any maintenance of the lamp.
- Trennen Sie das Gerät vom Stromnetz, wenn es zu rauchen beginnt oder Gerüche abgibt, da ein Brand oder ein elektrischer Schlag auftreten kann. Bitte eine qualifizierte Person, die Leuchte zu inspizieren und zu warten.
4. Please disconnect power if it begins to smoke or emit odors, since fire or electric shock may occur. Ask a qualified person to inspect and maintain the luminaire.
- Zerlegen Sie die Lampe bitte nicht ohne Genehmigung des Lieferanten.
5. Please do not dismantle the lamp without the supplier's authorization.
- Bitte berühren Sie das Netzteil nicht, wenn die Lampe in Betrieb ist.
6. Please do not touch the power supply when the lamp is operating.
- Wenn das externe flexible Kabel oder Kabel der Leuchte beschädigt ist, sollte es nur vom Lieferanten, einem Servicemitarbeiter oder einer qualifizierten Person ersetzt werden.
7. If the external flexible cable or cord of the luminaire is damaged, it should only be replaced by the supplier, a service agent or qualified person.
- Klemmenblock nicht enthalten. Die elektrische Armatur muss von einem zugelassenen Elektriker installiert werden.
8. Terminal block not included. The electrical fitting must be installed by a licensed electrician.
- Die in dieser Leuchte enthaltene Lichtquelle darf nur vom Hersteller oder seinem Servicemitarbeiter oder einer ähnlich qualifizierten Person ersetzt werden.
9. The light source contained in this luminaire shall only be replaced by the manufacturer or his service agent or a similar qualified person.
- Nur außerhalb der Reichweite der Arme zu installieren.
10. Only to be installed outside arms reach.
- Zur Verwendung in Umgebungen, in denen eine Ansammlung von nicht leitendem Staub auf der Leuchte zu erwarten ist.
11. For use in environments where an accumulation of non-conductive dust on the luminaire may be expected.
- Montageshöhen von Lichtern nicht höher als 20 m.
12. Mounting heights of lights not higher than 20m.

Installation nur von qualifizierten Elektrikern / Install by qualified electricians only
auf Spannungsfreiheit bei der Installation achten / Make sure that the supply voltage is disconnected before installation
auf korrekte Netzspannung achten L/N/G korrekt anschließen / Make sure voltage is suitable with the lamps, and L/N/G connect properly
Die Leuchte nicht unautorisiert öffnen / Don't open Luminaire without Manufacturer's permission

Vorsicht vor Stromschlaggefahr / Caution risk of electric shock.

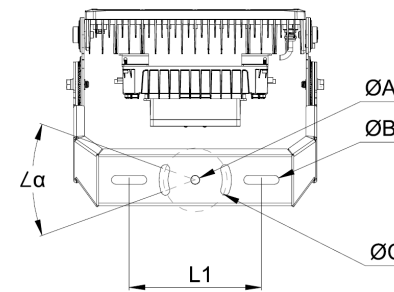

Modell	Ø A	Ø B	Ø C	L1	L2	L3	α
RK-FL250W-07-G11	17,0	12,5	/	235	/	/	
RK-FL500W-07-G11	17,0	17,0	120	250	/	/	40°
RK-FL750W-07-G11	17,0	17,0	120	250	/	/	40°

Installation und Verdrahtung / Installation and Wiring Diagram

Braun / brown
Blau / blue
Grün-Gelb / green-yellow

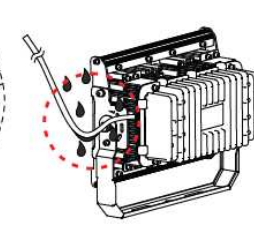
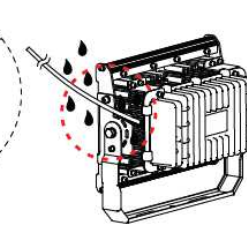
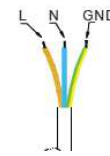

01

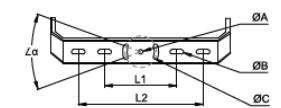

02

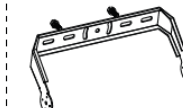

03

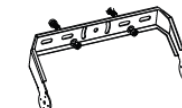

04

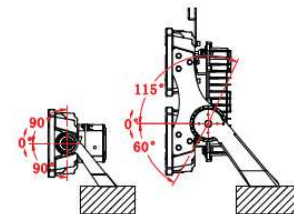
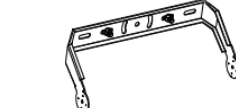

Achtung: keine Vertikale Installation zulässig
Caution: vertical Installation is not permitted

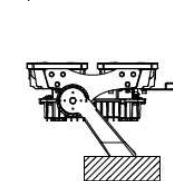

Wenn der Winkel der Leuchtfläche 90° übersteigt, ist die Leistung 20% vermindert / When the angle of the luminous surface exceeds 90° the lamp power is reduced by 20%

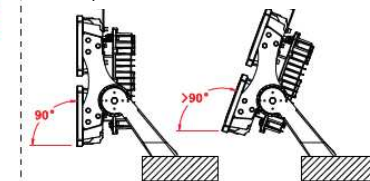

Kette richtig anziehen
make the chain right

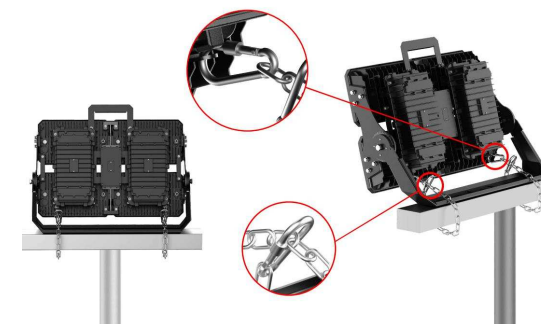

Anschlusschema: 0/1-10 Volt Steuerung

Die Anschlüsse für die Dimmung (DIM+ und DIM-) werden mit einer einstellbaren Gleichspannung von 0-10 Volt belegt. Als Gleichspannungsquelle eignen sich alle Netzgeräte oder spezielle Dimmer mit 0/1-10 Volt Ausgang (elektronisches Potentiometer). Die 0/1-10 Volt Spannungsquelle sollte mindesten 50 mA liefern können! DALI-Konverter sind optional erhältlich

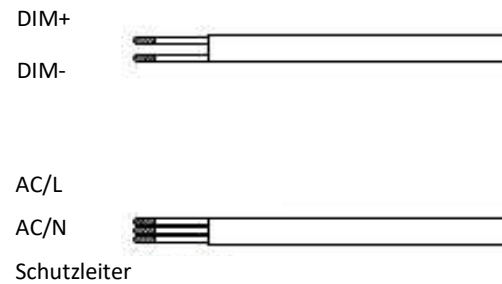
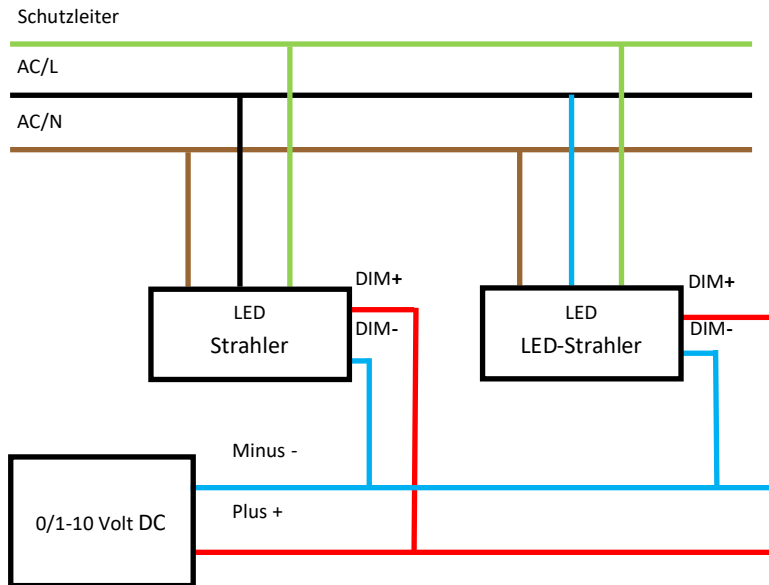

Wichtiger Hinweis

Das Steuerkabel darf nicht an 230 VAC angeschlossen werden. Für den Anschluss des Steuerkabel ist ein wasserdichter Verbinder beigelegt. Wenn der Strahler nicht gedimmt werden soll, dann ist der Verbinder nicht notwendig und hat keine weitere Funktion für den Anschluss.